

www.vsm-gmbh.com

VSM ENGINEERING
MEHR QUALITÄT
GEHT NICHT.

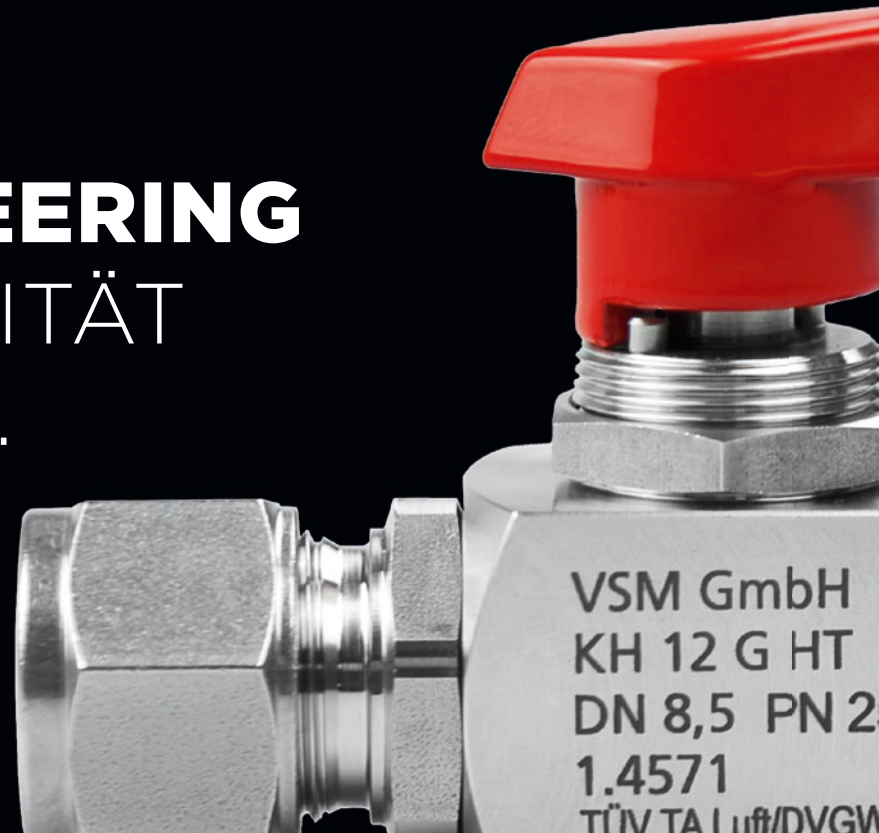

VSM GmbH
KH 12 G HT
DN 8,5 PN 2
1.4571
TÜV TA Luft/DVGW





VSM ENGINEERING GMBH

40 JAHRE TRADITION

Als Familienunternehmen in zweiter Generationen sind wir stolz auf den Erfolg unserer Präzisions-Armaturen, die wir in jeder gewünschten Ausführung herstellen und liefern.

Seit unserer Gründung vor fast 50 Jahren legen mein Vater Horst Petri und ich höchste Maßstäbe an Qualität und Vielseitigkeit unserer Armaturen und bieten für äußerst kritische Medien ein breites Spektrum an Werkstoffen, wie Edelstahl, Hastelloy, Vespel oder Peek, an. Bei uns werden nur Materialien mit den Werkstoffzeugnissen 3.1 verwendet. Diese Zertifikate stellen wir Ihnen gerne zur Verfügung.

Besonders am Herzen liegt uns der direkte Kontakt mit Ihnen – unseren Kunden. Sollten Sie Fragen oder Wünsche haben, freuen wir uns auf ein persönliches Gespräch. Im engen Austausch mit Ihnen realisieren wir Lösungen, die sich durch Effizienz und Qualität auszeichnen.

Mit besten Wünschen

Dino Petri Geschäftsführer

VSM-Engineering GmbH



Fairplay - Höchstleistung zu fairen Preisen

Partnerschaften auf Augenhöhe sind uns wichtig, denn viele unserer Lieferanten und Kunden kennen wir seit mehr als 40 Jahren - vertraute Zusammenarbeiten, die wir sehr schätzen.

Unsere VSM-Armaturen und Dienstleistungen haben sich durch ihr attraktives Preis-Leistungsverhältnis weltweit etabliert. Unsere besondere Stärke beziehen wir aus unserer eigenen Fertigung, die uns in die Lage versetzt vom Einzelstück bis zur Serienproduktion auch Sonderwünsche kurzfristig zu erfüllen. Unsere Partnerschaften basieren auf Fairness und Zuverlässigkeit. Dazu gehört selbstverständlich auch die Einhaltung der Liefertermine.

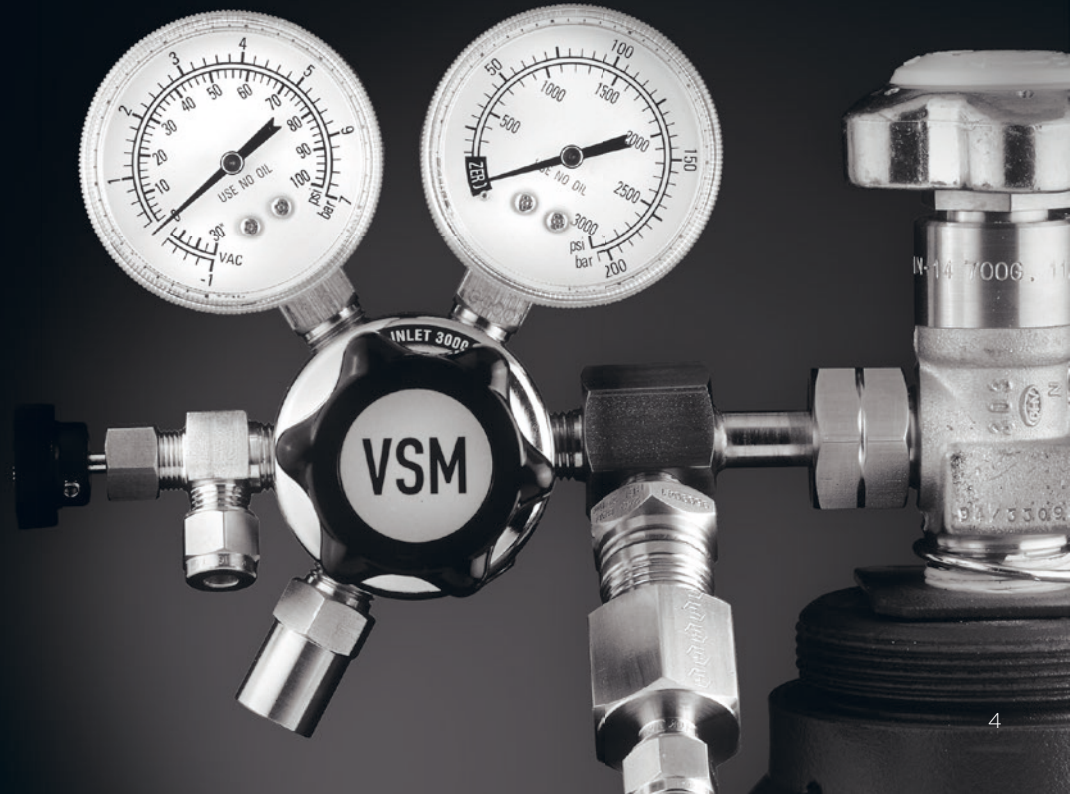

VSM ENGINEERING GMBH

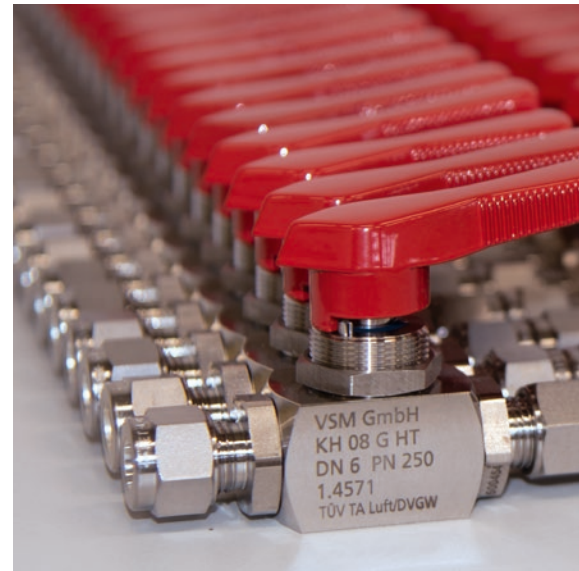

PRÄZISIONS-ARMATUREN EIGENE FERTIGUNG IN MEERBUSCH

Basierend auf den vielfältigen Möglichkeiten unserer eigenen Fertigung, können wir unseren Kunden ein Höchstmaß an Flexibilität anbieten. Unser erfahrenes Mitarbeiterteam modifiziert Armaturen nach kundenspezifischen Wünschen, kann in Bedarfsituationen kurzfristig agieren und auf ein umfassendes Produktsortiment zugreifen. Dies macht uns zu einem starken und zuverlässigen Partner in Sachen Kugelhähne, Ventile, Druckminderer und Zubehör.

VSM ENGINEERING GMBH

KNOW-HOW
FÜR IHRE
ANWENDUNGEN



ÖL-
INDUSTRIE



CHEMIE-
INDUSTRIE



KRAFTWERKS-
INDUSTRIE



GAS-
INDUSTRIE



PHARMA-
INDUSTRIE

BRANCHEN



VSM-Armaturen finden ihren Einsatz in der Verfahrenstechnik, Forschung und Entwicklung, MSR-Technik und in der Reinstgasversorgung.

Neben der Öl-, Gas-, Kraftwerks-, Chemie- und Pharmaindustrie haben sich unsere Qualitätsarmaturen auch in anderen industriellen Branchen erfolgreich bewährt. Wir erweitern kontinuierlich unser Anwendungsspektrum, denn aufgrund der hohen und robusten Qualität unserer Armaturen, sind diese in anspruchsvollsten Anlagenprozessen flexibel einsetzbar.

VSM

PRODUKTE

EFFIZIENT UND HOCHWERTIG



VSM KUGELHÄHNE

Hochwertige Kugelhähne von VSM bewähren sich bei zahlreichen industriellen Anwendungen und Medien. Wegen der sehr umfangreichen Kombinationsmöglichkeiten zeigen wir hier einen Teil des Sortiments in oft gefragten Ausführungen.



VSM VENTILE

Die VSM Engineering GmbH liefert Ventile für diverse industrielle Anwendungen ab Lager. Darunter Membranventile zum Steuern von Gasen, Dampf und Fluiden, Nadelventile zur präzisen Regulierung, blase- und Dosierventile sowie Rückschlagventile, welche Gase oder Flüssigkeit nur in eine Richtung durchströmen lassen.

PASSGENAUE VIELFALT – QUALITÄTS-ARMATUREN VON VSM.

Vielseitigkeit ist eine zentrale Eigenschaft unserer Qualitäts-Armaturen. Mit unserem modernen Maschinenpark fertigen wir hochwertige Kugelhähne, Ventile und Druckminderer für unterschiedlichste Anwendungen. Die effiziente Einbindung aller Komponenten gewährleistet unser passendes Zubehör. Und sollten Sie in unserem Standard-Sortiment kein geeignetes Produkt finden, entwickeln wir für Sie individuell auch außergewöhnliche Produktkombinationen, Anschlussmöglichkeiten und genau auf den Anwendungsfall abgestimmte Sonderlösungen.

Kontaktieren Sie uns dazu gern.



VSM DRUCKMINDERER

Zuverlässige Druckminderer von VSM sorgen über Ventile dafür, dass unabhängig vom Eingangsdruck ein vorher definierter Soll-Ausgangsdruck in der Anwendung nicht überschritten wird. Sie gewährleisten einen anwendungsgerechten Druckwert in der Anlage und verhindern Schäden.



VSM ZUBEHÖR

Qualität steckt im Detail. finden Sie passgenaues Zubehör für unsere Produkte, darunter vielseitig einsetzbare Filter und Pumpen in verschiedenen Ausführungen. Wir beraten Sie gern.



VSM KUGELHÄHNE PRÄZISION BIS INS LETZTE DETAIL

Einsatzgebiete: **Chemieindustrie , Pharmaindustrie, Raffinerien,
Erdgasanlagen, Maschinenbau**

Ausführungen: **Absperkörper in verschiedenen Ausführungen**

Vorteile: **Umfangreiche Kombinationsmöglichkeiten**



VSM KUGELHÄHNE FÜR EINEN OPTIMALEN DURCHFLUSS.

Druck: **PN 20 - PN 420 bar**

Durchgang: **DN 1,5 mm - 8,5 mm**

Leckrate: **< 10⁻⁶ mbar . l/s**

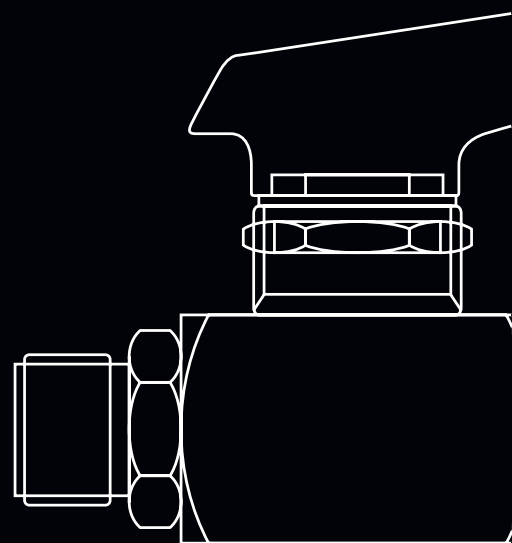

Unsere Übersicht der wichtigsten Kugelhähne und der entsprechenden Zubehörteile.

Mit unserem Sortiment an Absperrkörpern bedienen wir eine Vielzahl Medien verschiedenster Einsatzgebiete der Chemie- und Pharmaindustrie, Raffinerien und Erdgasanlagen sowie der Anlagen- und Maschinenbau. Aufgrund der sehr umfangreichen Kombinationsmöglichkeiten stellt die Übersicht nur einen Teil unseres gesamten Portfolios dar. Unabhängig davon fertigen wir jede gewünschte Sonderausführung an. Auf Anfrage stehen wir Ihnen gern beratend zur Seite.

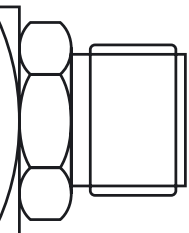
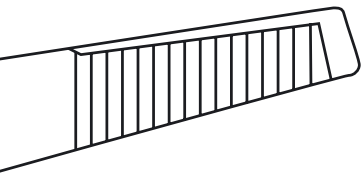

Handbetriebene Kugelhähne

- 2 Wege-System
- 3 Wege-System
- 4 Wege-System
- 5 Wege-System

Heizmantel Kugelhähne

- 2 Wege-System
- 3 Wege-System

Sonderkugelhähne

- Rückmeldeeinheit
- Sicherheitsverriegelung aus 1.4571
- Abschließbarer Kugelhahn aus 1.4571
- Federschlusseinheit (Typ Stop)
- Spindelverlängerung (Typ SPV)

VSM **OPTIONALE** **AUSSTATTUNG** ERWEITERUNGEN DIE FUNKTIONIEREN

Einsatzgebiete: **Armaturenindustrie, Lebensmittelproduktion**
Ausführungen: **Filter, Entnahmestellen, Luftstrahl,- und Vakuumpumpen**
Vorteile: **Öl- und fettfrei, FDA-konform**

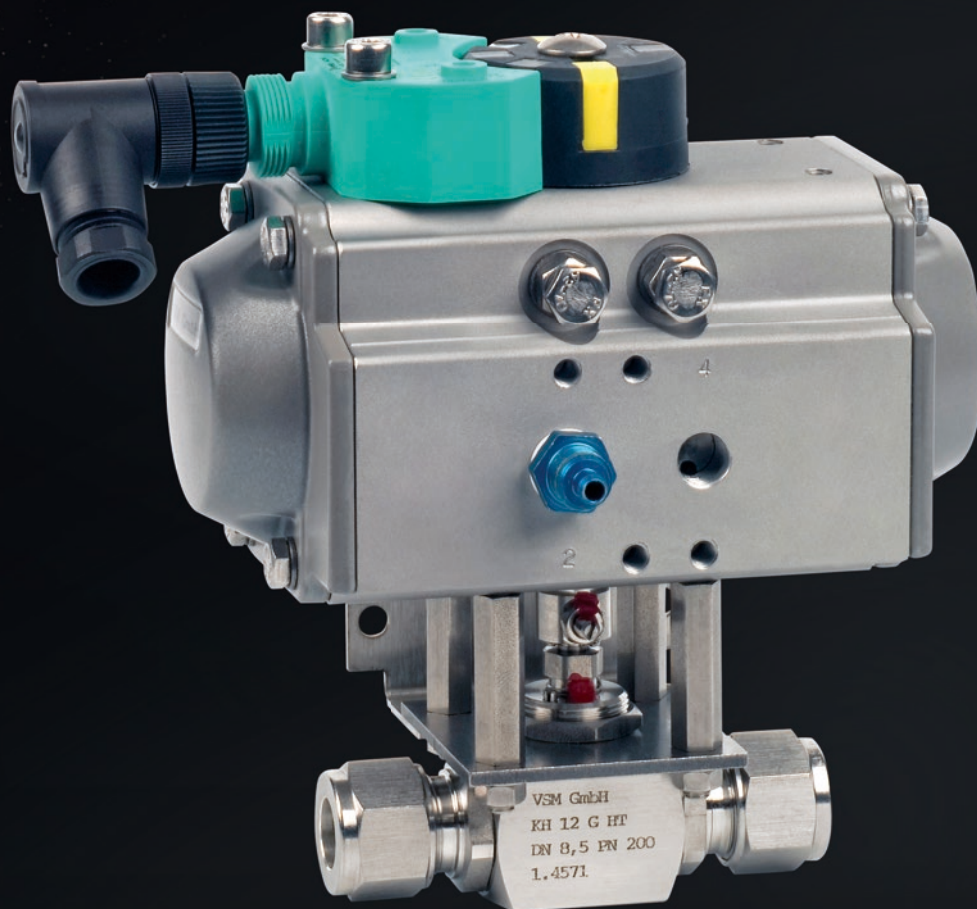

VSM
OPTIONALE
AUSSTATTUNG
FÜR JEDE
SITUATION DAS
RICHTIGE

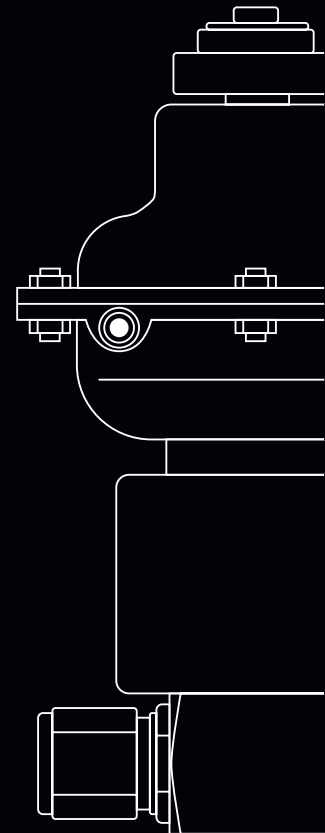

OPTIONALES ZUBEHÖR VON VSM-ENGINEERING



Rüsten und erweitern Sie unsere Qualitäts-Armaturen mit dem VSM abgestimmten Zubehör aus. Wir bieten Ihnen eine hohe Vielfalt an Möglichkeiten, so daß Sie für Ihre speziellen Anwendungen immer das richtige Zubehör einsetzen können. Flexibilität und eine hohe Kompatibilität gewähren wir zu jeder Zeit. Statten Sie Ihre VSM-Armaturen mit den besten Zubehör aus.

Überzeugen Sie sich selbst und rufen Sie uns an, wir beraten Sie gern.

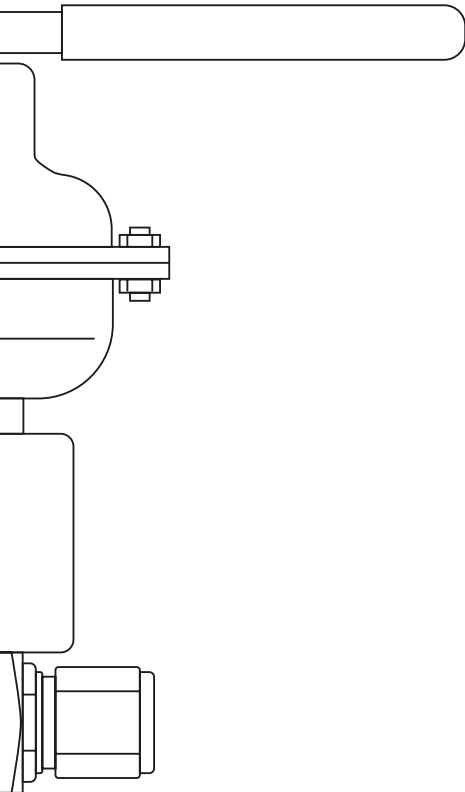

Rückmeldeeinheit

→ für Kugelhähne



Federschlusseinheiten

→ Typ Stop für handgefertigte Armaturen



Spindelverlängerungen

→ in diversen Ausführungen für Kugelhähne



Pneumatische Steuerkopf

→ Kugelhähne, Serie AT-F
→ Kugelhähne, Serie AT-D

VSM

VENTILE

LANGLEBIG,
HOCHWERTIG
UND SICHER

Einsatzgebiete: **Diverse Industrieanlagen**

Ausführungen: **Nadelventile, Abblase-, Dosierventile, Rückschlagventile**

Vorteile: **Sicher und präzise**



VSM VENTILE PRÄZISE STEUERN UND REGELN

Druck: **PN 20 - PN 420 bar**

Durchgang: **DN 1,5 mm - 8,5 mm**

Leckrate: **< 10⁻⁶ mbar . l/s**

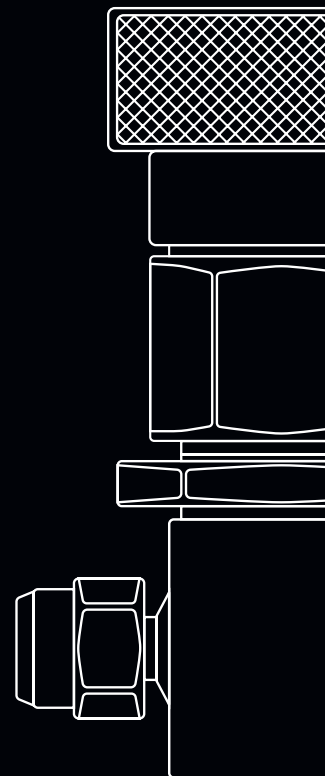



VENTILE VON VSM – REGELN SICHER.

Passt und hält dicht – die langlebigen Ventile von VSM empfehlen sich für unterschiedlichste industrielle Anwendungen. Hier finden Sie unsere Membranventile zum Steuern von Gasen, Dampf und Fluiden, präzise regulierende Nadelventile, Abblase- und Dosierventile und unsere sicheren Rückschlagventile, die Gase oder Flüssigkeiten nur in eine Richtung durchströmen lassen. VSM liefert viele Ventile für diverse industrielle Anwendungen direkt ab Lager. Zur hohen Lagerverfügbarkeit unserer Ventile informieren wir Sie jederzeit gern.



Dosierventile

- Serie DV
- Serie DVL



Nadeleckventile

- Serie NV
- Serie NVL



Membranventile

- Serie MV
- Pneumatischer Antrieb PA



Rückschlagventile

- Serie RV



Ablase- und Entlüftungsventil

- Serie ABV

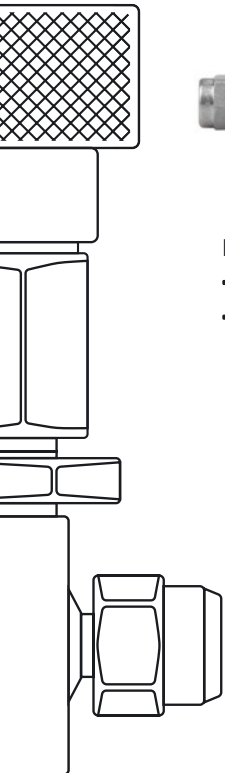

VSM **DRUCKMINDER** GLEICHGEWICHT IN ALLEN ANWENDUNGEN

Einsatzgebiete:

Industrieanlagen und weitere Branchen

Ausführungen:

Flaschen-, Leitungs- und Entnahmestellendruckminderer

Vorteile:

Konstante Druckreglung



VSM DRUCKMINDERER SCHAFFEN BALANCE

Druck: **PN 0 - PN 40 bar**
Temperatur: **-40° C bis 180° C**
Leckrate: **< 10⁻⁸ mbar l/sec**

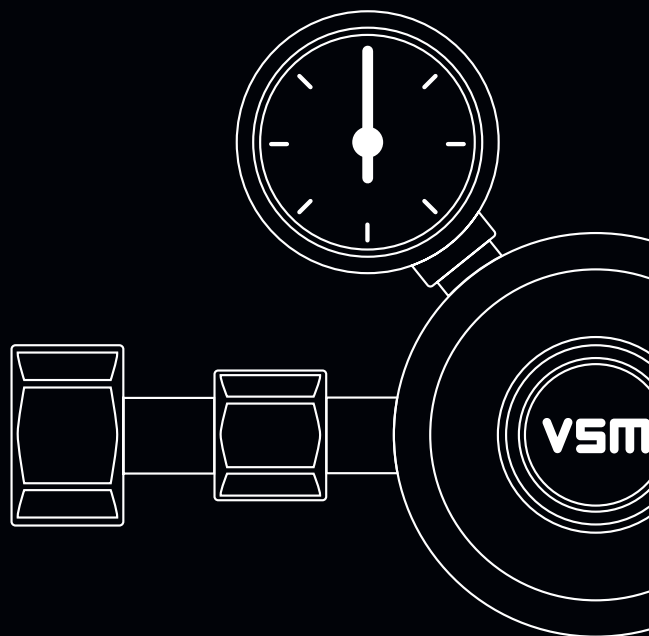



DRUCKMINDERER VON VSM - SCHAFFEN BALANCE.

Unsere zuverlässigen Druckminderer sind unermüdlich im Einsatz für das Gleichgewicht industriellen Anlagen. Wo sie verbaut sind, sorgen sie über Ventile dafür, dass unabhängig vom Eingangsdruck ein vorher definierter Soll-Ausgangsdruck in der Anwendung nicht überschritten wird. Dadurch wird Schaden vermieden oder ein für die Anwendung geeigneter Druck erreicht. VSM liefert Flaschendruckminderer, Leitungsdruckminderer oder Entnahmestellendruckminderer für für unterschiedlichste Einsatzzwecke. Zu ihren Eigenschaften beraten wir Sie gern.



Flaschendruckminderer
→ Feindruckminderer
Typ FDM 100



Leitungsdruckminderer
→ LDM 400



**Entnahmestellen-
druckminderer**
→ Typ EDM

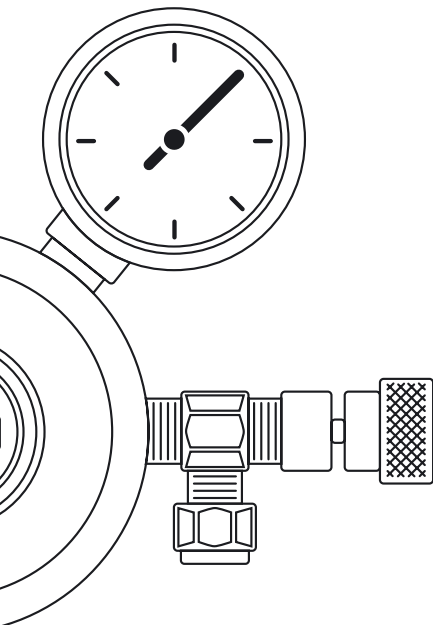

VSM ZUBEHÖR HOCHWERTIG UND PASSEND

Einsatzgebiete: **Armaturenindustrie, Lebensmittelproduktion**
Ausführungen: **Filter, Entnahmestellen, Luftstrahl,- und Vakuumpumpen**
Vorteile: **Öl- und fettfrei, FDA-konform, selbstschliessend**



VSM
ZUBEHÖR
QUALITÄT
DIE STIMMT



ZUBEHÖR VON VSM - PASST GENAU.

Auf unsere Qualitäts-Armaturen abgestimmtes, hochwertiges Zubehör führen wir für Sie ab Lager: Filter, Entnahmestellen, Luftstrahlpumpen und Vakuumpumpen liefern wir in verschiedenen Ausführungen, zum Beispiel öl- und fettfrei oder FDA-konform für den Einsatz in der Lebensmittelproduktion.

Sprechen Sie uns gern auf passendes Zubehör für Ihre Armaturen-Bedarfe an.

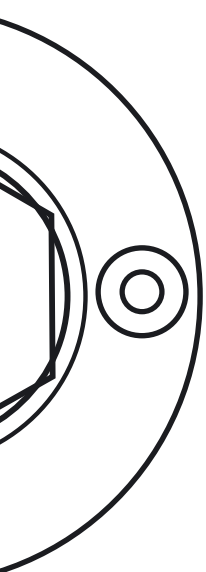

Entnahmestelle
→ ES-107



Sonderausführungen
→ Luftstrahlpumpe für
Vakuumpumpen



Filter
→ SS-Fi-F6

VSM ENGINEERING GMBH ZERTIFIZIERUNG

Qualität lässt sich auf Dauer nicht verbergen

Wann immer unsere Partner uns brauchen – wir sind für Sie da. Der Maßstab für unsere Qualität ist u.a. die Zufriedenheit unserer Kunden. Auf dieser Basis hat die VSM Engineering GmbH schon 1980 ein Qualitätsmanagement eingeführt, das den Bestimmungen der internationalen Qualitätsnormen unterliegt.

Die Prüfzertifikate durch den TÜV umfassen die DIN ISO 9001, DVGW und TA-Luft.





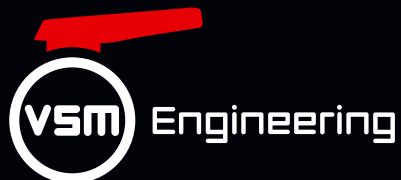

VSM Engineering GmbH

In der Loh 36c | D-40668 Meerbusch

Tel. : +49 (0) 2150 - 20 51 | Fax : +49 (0) 2150 - 62 62

E-Mail: info@vsm-gmbh.com

www.vsm-gmbh.com

