

Mini-Kugelhähne für Umschaltung 3-Wege GL/GLT, Serie 12 (TÜV-TA Luft)



Bestellcode	Anschlüsse		
	1	2	3
3 KH 1 GL	1/16"	1/16"	1/16"
3 KH 2 GL	1/8"	1/8"	1/8"
3 KH 4 GL	1/4"	1/4"	1/4"
3 KH 03 GL	3mm	3mm	3mm
3 KH 06 GL	6mm	6mm	6mm

Wir liefern jeden Anschluss und jede Anschlusskombination

3-Wege-VSM-Kugelhahn Typ GL/GLT, Serie 12 (Mini)

- gekammerte Kugelsitzdichtungen
- geringes Drehmoment
- kleines Totvolumen
- Ein- und Ausgänge auf einer Ebene
- Schaltweg 90°
- öl- und fettfrei
- TA-Luft zertifiziert
- pneumatische Antriebe in verschiedenen Größen lieferbar, einfach- und doppeltwirkend mit 90° Schaltweg
- X : speziell für Lösemittelleinsatz

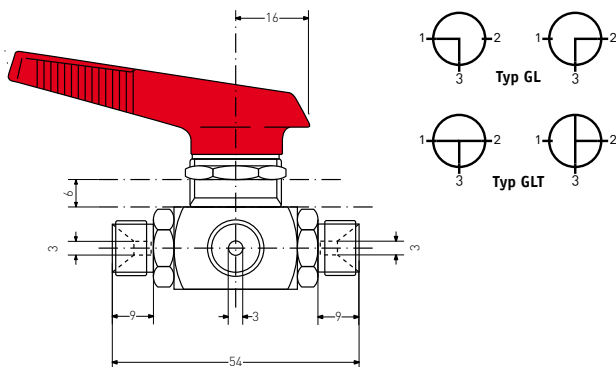

Technische Daten	
Druck	PN 200 bar
Durchgang	DN 1,5 mm
Leckrate	< 10 ⁻⁶ mbar · l/s
Material	1.4571 / V4A
Stopfbuchse	Teflon, Viton (V), Kalrez (KA), PCTFE (PC)

Kugelsitzdichtung		
Material	Code	Temperatur
Teflon		-196° C bis 180° C
HT (Standard)	HT	-196° C bis 260° C
PEEK	PK	-60° C bis 260° C
Polyamid	P	-20° C bis 130° C
PCTFE	PC	-40° C bis 150° C

Anschluss	
R	Rohrende glatt (Durchmesser angeben)
2 F	1/8" NPT Innengewinde
2 M	1/8" NPT Aussengewinde
1 G	1/16" Doppelklemmringverschraubung
2 G	1/8" Doppelklemmringverschraubung
4 G	1/4" Doppelklemmringverschraubung
03 G	3mm Doppelklemmringverschraubung
06 G	6mm Doppelklemmringverschraubung
2 MR	1/8" DIN 2999 / Aussengewinde
Sonderanschlüsse auf Anfrage	

Grifffarben	rot, blau, grün, schwarz, gelb, grau, verchromt, V4A
-------------	--